

R 200 кН

ZE-200-R | Ходовая гайка

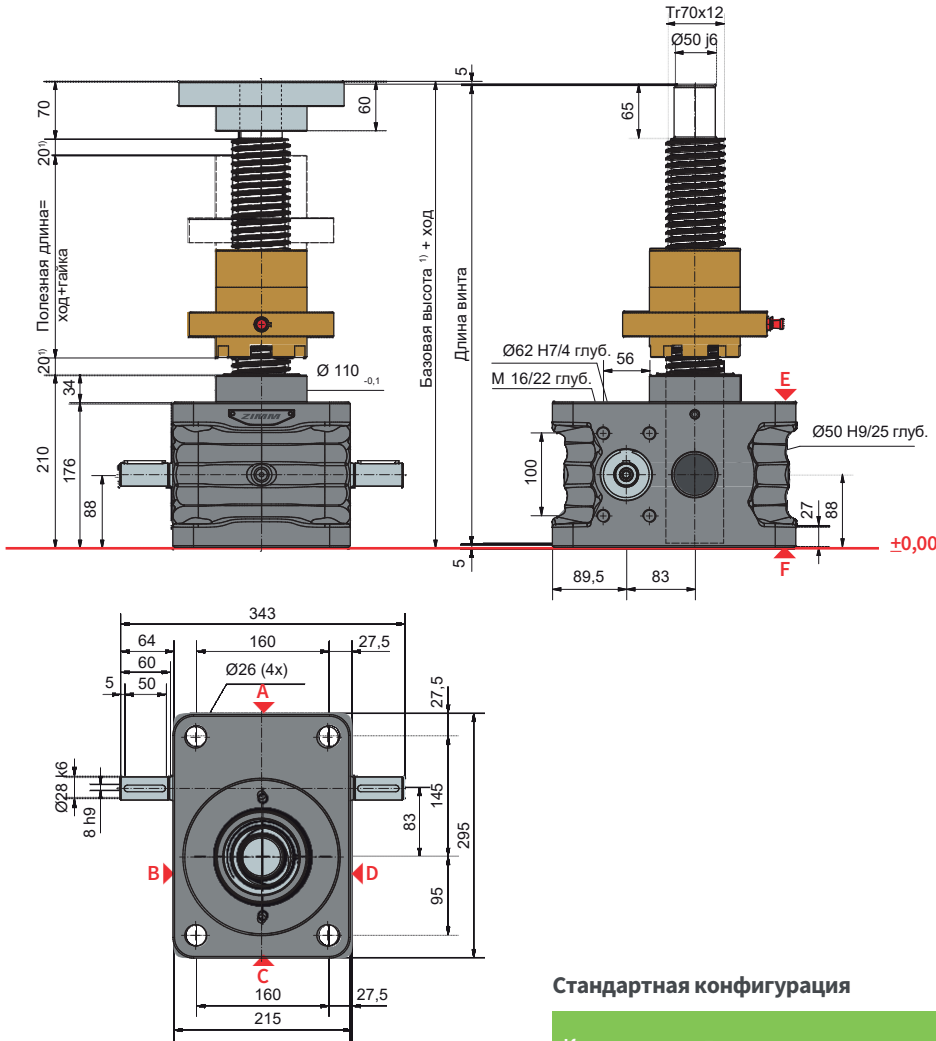

Стандартная конфигурация

Код заказа	Домкрат	Размер	Версия	Передаточное отношение	Винт	Ход на 1 оборот
ZE-200-RN	ZE	200	R (ходовая гайка)	N (норм.) 8:1	Tr 70x12	1,50 мм
ZE-200-RL				L (медл.) 24:1		0,50 мм

200 кН

Характеристики рабочего цикла, тепловые

Передаточное отношение „N“ (8:1)

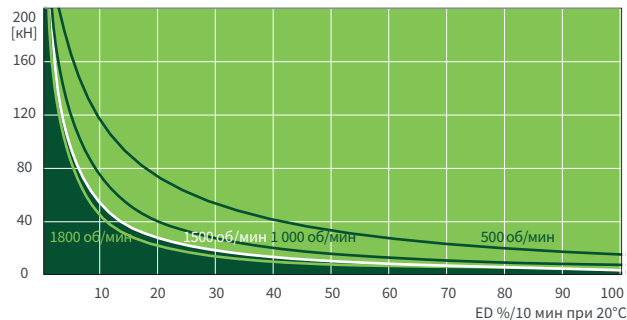

Передаточное отношение „L“ (24:1)

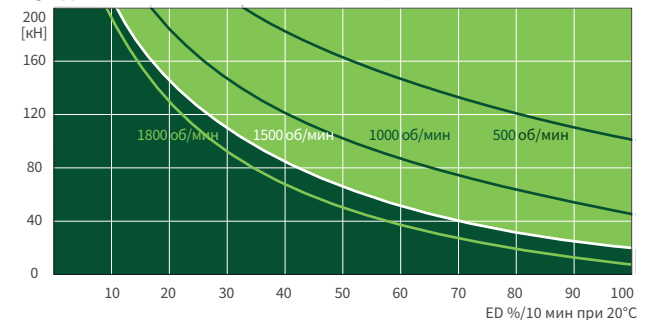

Эти карты предназначены для ориентации в стандартных промышленных условиях (температура окружающей среды 20°C и т. д.) и правильного обслуживания (смазка и т. д.). Карты выполнены на основе стандартной трапецидальной резьбы ZIMM Tr 70x12. С шариковинтовой передачей KGT рабочий цикл может быть во много раз больше. Если вам нужен еще более высокий рабочий цикл или мощность, вы найдете информацию о наших высокопроизводительных домкратах ZE-H на страницах 70 и 71.