

R 150 кН

ZE-150-R | Ходовая гайка

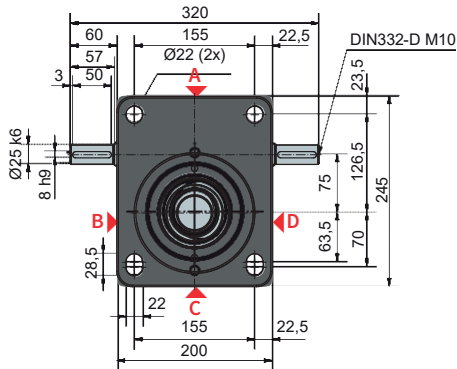
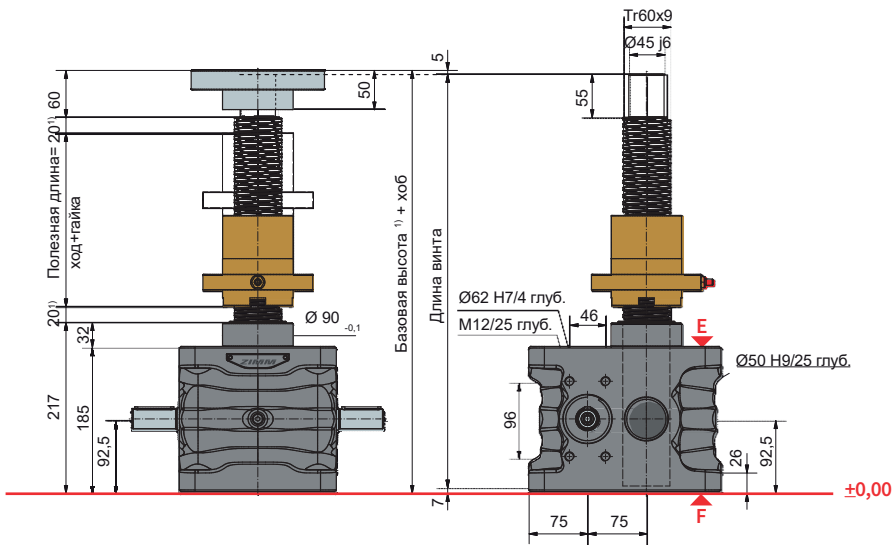

Стандартная конфигурация

Код заказа	Домкрат	Размер	Версия	Передаточное отношение	Винт	Ход на 1 оборот
ZE-150-RN	ZE	150	R (ходовая гайка)	N (норм.) 9:1	Tr 60x9	1,00 мм
ZE-150-RL				L (медл.) 36:1		0,25 мм

150 кН

Характеристики рабочего цикла, тепловые

Передаточное отношение „N“ (9:1)

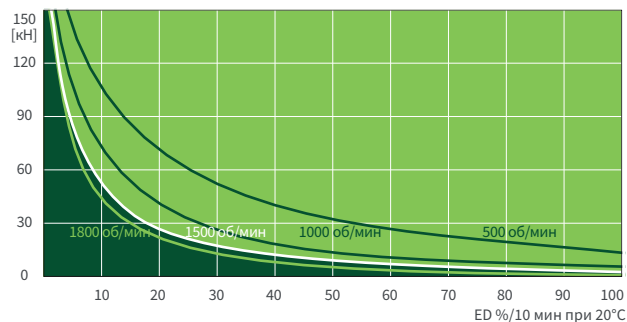

Передаточное отношение „L“ (36:1)

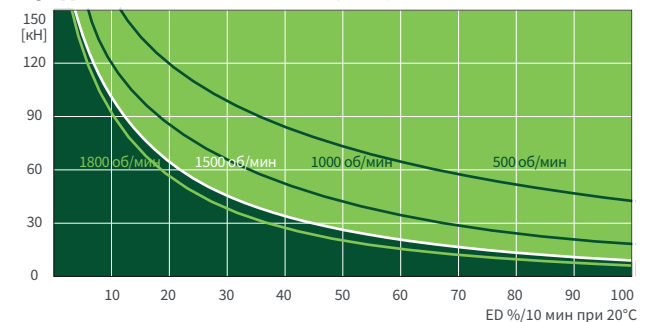

Эти карты предназначены для ориентации в стандартных промышленных условиях (температура окружающей среды 20°C и т. д.) и правильного обслуживания (смазка и т. д.). Карты выполнены на основе стандартной трапециевидальной резьбы ZIMM Tr 60x9. С шариковинтовой передачей KGT рабочий цикл может быть во много раз больше. Если вам нужен еще более высокий рабочий цикл или мощность, вы найдете информацию о наших высокопроизводительных домкратах ZE-H на страницах 70 и 71.